

Installation Instructions

Part Numbers:

Ford Explorer

75437

Mercury Mountaineer

44542

70648

**Do Not Exceed Lower of Towing Vehicle
Manufacturer's Rating or**

Hitch type	Max Gross Trailer WT (LB)	Max Tongue WT (LB)
Weight Distributing	8000	800
Weight Carrying Ball Mount	5000	500

Wiring Access Location: Ford Explorer Suv1, Suv2

Mercury Mountaineer

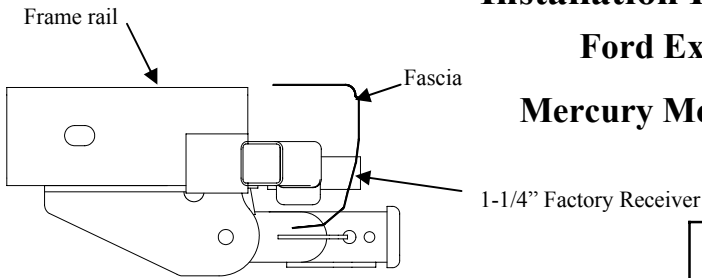

Hitch Shown In Proper Position

Equipment Required: Pull Wire (Provided) Cable Tie (Provided) & Hammer

Fastener Kit: 75437F

Wrenches: 3/4 & 13mm

Drill Bits: None

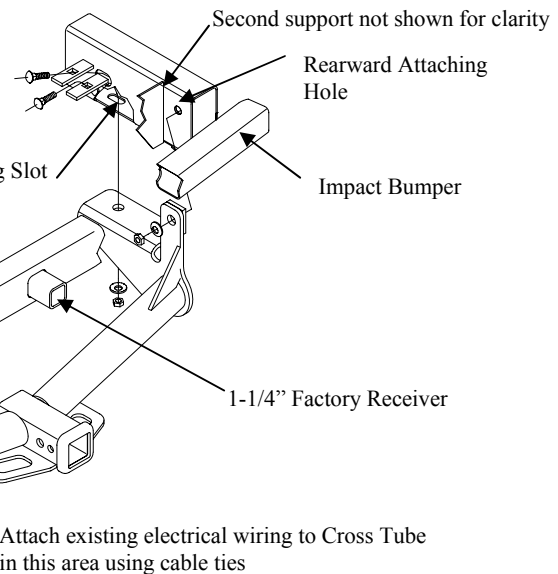

Fasteners typical both sides.

Removal of the spare tire can make installation easier, however, removal not necessary.

①	Qty. (4)	Carriage Bolt 1/2-13 x 2.00	④	Qty. (4)	Blocks
②	Qty. (4)	Conical Washer 1/2	⑤	Qty. (2)	Pull Wire
③	Qty. (4)	Hex Nut 1/2-13	⑥	Qty. (2)	Cable Tie

Removal of the spare tire can make installation easier, however, removal not necessary.

- Remove the electrical bracket from the impact bumper. Disconnect the rubber electrical connector from the metal bracket. Replace the bolt and return the bracket to the owner.
- Install the carriage bolt and block using the pull wire for the forward attachment, insert fasteners thru the access slot on either side of the frame rail.
- Raise the hitch into position (being careful not to push the carriage bolt and block back into the frame) and hand tighten conical washer and hex nut.

Note: On some vehicles the rearward attachment hole may have some minor deformation. Use the hammer to flatten frame rail if there is interference with raising the hitch into position

- Install the remaining carriage bolt and block using the pull wire for the rearward attachment, insert fasteners thru the same access slot on either side of the frame rail. Tighten all 1/2-13 fasteners with torque wrench to 75 Lb.-Ft.
- Using the cable ties attach one tie to the other and fasten existing electrical wiring to the round cross tube in area shown. (Being careful to attach the wiring for future access).
- Reinstall spare tire, if it was removed prior to hitch installation.

Note: check hitch frequently, making sure all fasteners and ball are properly tightened. If hitch is removed, plug all holes in trunk pan or other body panels to prevent entry of water and exhaust fumes. A hitch or ball which has been damaged should be removed and replaced. Observe safety precautions when working beneath a vehicle and wear eye protection. Do not cut access or attachment holes with a torch.

This product complies with safety specifications and requirements for connecting devices and towing systems of the state of New York, V.E.S.C. Regulation V-5 and SAE J684.

Instructions d'installation

Numéros de pièces :

Ford Explorer

75437

Mercury Mountaineer

44542

70648

Ne pas excéder les spécifications du fabricant de véhicules de remorquage, ou

Type d'attelage	Poids brut max. de la remorque (lb)	Poids max. au timon (LB)
Répartition de la charge	8 000	800
Capacité de charge Montage à bille	5 000	500

Points d'accès au câblage : Ford Explorer Suv1, Suv2
Mercury Mountaineer

Longeron de châssis

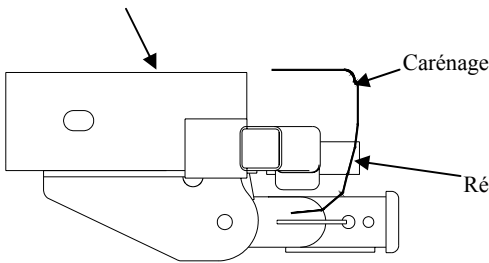

Récepteur d'origine 1-1/4 po

Attelage montré dans la position appropriée

Équipement requis : Fil de tirage (fourni), attaches de câbles (fournies) et marteau

Visserie : 75437F

Clés : 3/4 po et 13 mm

Mèche : Aucune

Visserie similaire des deux côtés

Longeron de châssis

Fil de tirage

Fente d'accès des deux côtés

Trou de fixation avant

Deuxième support non illustré pour plus de clarté

Trou de fixation arrière

Pare-chocs

Récepteur d'origine 1-1/4 po

L'enlèvement du pneu de secours peut faciliter l'installation, bien qu'il ne soit pas indispensable.

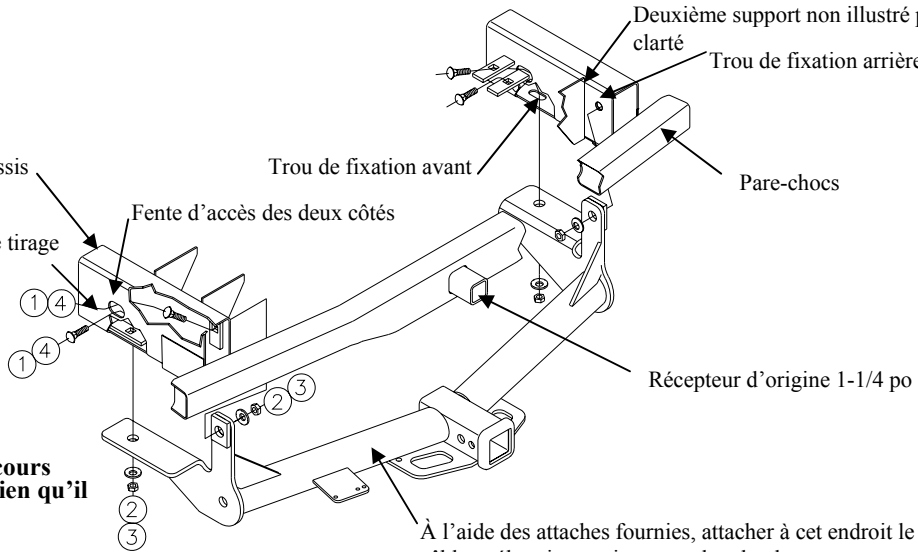

À l'aide des attaches fournies, attacher à cet endroit le câblage électrique existant sur le tube de traverse.

①	Qté (4)	Boulon de carrosserie 1/2-13 x 2.00	④	Qté (4)	Blocs
②	Qté (4)	Rondelle conique 1/2	⑤	Qté (2)	Fil de tirage
③	Qté (4)	Écrou hexagonal 1/2-13	⑥	Qté (2)	Attache de câble

L'enlèvement du pneu de secours peut faciliter l'installation mais il n'est cependant pas indispensable.

- Enlever le support de connecteur électrique du pare-chocs. Débrancher le connecteur électrique en caoutchouc du support métallique. Remplacer le boulon et remettre le support au propriétaire du véhicule.
- Pour la fixation à l'avant, utiliser le fil de tirage pour insérer le boulon de carrosserie et le bloc à travers la fente d'accès de chaque côté du longeron de châssis.
- Soulever l'attelage en position (en prenant soin de ne pas repousser le boulon et le bloc dans le longeron) et serrer à la main la rondelle conique et l'écrou hexagonal.

Remarque : Sur certains véhicules, le trou de fixation arrière peut présenter une déformation mineure. À l'aide d'un marteau, aplatir le longeron si la déformation empêche de soulever l'attelage en position.

- Pour la fixation à l'arrière, utiliser le fil de tirage pour insérer le boulon de carrosserie et le bloc restants à travers la même fente d'accès de chaque côté du longeron de châssis. Serrer toute la visserie 1/2-13 en appliquant un couple de serrage de 75 lb-pi.
- Relier une attache de câble à l'autre et attacher le câblage électrique existant sur le tube de traverse à l'endroit indiqué (en prévoyant de faciliter l'accès ultérieur).
- Réinstaller le pneu de secours s'il a été enlevé pour faciliter l'installation.

Remarque : Vérifier l'attelage fréquemment, en s'assurant que toute la visserie et la bille sont serrées adéquatement. Si l'attelage est enlevé, boucher tous les trous percés dans le coffre ou la carrosserie afin de prévenir l'infiltration d'eau ou de gaz d'échappement. Un attelage ou bille endommagés doivent être enlevés et remplacés. Observer les mesures de sécurité appropriées en travaillant sous le véhicule et porter des lunettes de protection. Ne jamais utiliser une torche pour découper un accès ou un trou de fixation.

Ce produit est conforme aux normes V-5 et SAE J684 de la V.E.S.C. (État de New York) concernant les spécifications en matière de sécurité des systèmes d'attelage.

Larguero del bastidor

Instrucciones de instalación

Números de partes:

Ford Explorer

75437

Mercury Mountaineer

44542

70648

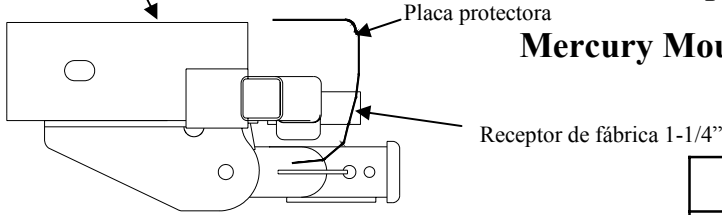

No supere el valor inferior entre la calificación del fabricante del vehículo del remolque o

Tipo de enganche	Peso máximo bruto del remolque (LB)	Peso máximo de la horquilla (LB)
Distribuidor de peso	8000	800
Montaje de bola para carga de peso	5000	500

El enganche se muestra en la posición correcta

Ubicación del acceso al cableado: Ford Explorer Suv1, Suv2
Mercury Mountaineer

Equipo necesario: Cable de halar (incluido) amarre de cables (incluido) y martillo

Kit de tornillos: 75437F

Llaves: 3/4 y 13mm

Brocas de taladro: Ninguna

Tornillos iguales en ambos lados.

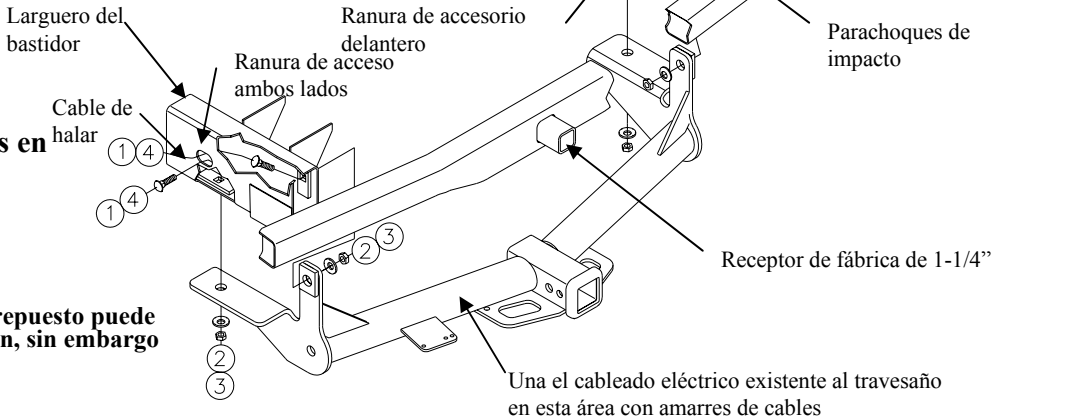

Retirar la llanta de repuesto puede facilitar la instalación, sin embargo no es necesario.

①	Cant. (4)	Perno de carruaje 1/2-13 x 2.00	④	Cant. (4)	Bloques
②	Cant. (4)	Arandela cónica 1/2	⑤	Cant. (2)	Cable de halar
③	Cant. (4)	Tuerca hexagonal 1/2-13	⑥	Cant. (2)	Amarres de cables

Retirar la llanta de repuesto puede facilitar la instalación, sin embargo no es necesario.

1. Retire el soporte eléctrico del parachoques de impacto. Desconecte el conector eléctrico de hule del soporte metálico. Reemplace el perno y devuelva el soporte al propietario.
 2. Instale el perno de carruaje y el bloque usando el cable de halar para el accesorio delantero, inserte los tornillos a través de la ranura de acceso en cualquier costado del larguero del bastidor.
 3. Levante el enganche a su posición (con cuidado de no empujar el perno de carruaje y el bloque de nuevo hacia el bastidor) y apriete a mano la arandela cónica y la tuerca hexagonal.
- Nota: En algunos vehículos el orificio de accesorio posterior puede tener cierta deformación menor. Use el martillo para aplanar el larguero del bastidor si hay interferencia al levantar el enganche a su posición.
4. Instale el perno de carruaje y el bloque restantes usando el cable de halar para el accesorio posterior, inserte los tornillos a través de la misma ranura de acceso en cualquier lado del larguero del bastidor. Apriete todos los tornillos de 1/2-13 con una llave de torsión hasta 75 Lb.-pies.
 5. Con los amarres de cables, amarre uno con otro y sujete el cableado eléctrico existente al travesaño redondo en el área que se indica. (Tenga cuidado de unir el cableado para acceso futuro).
 6. Vuelva a instalar la llanta de repuesto, si se quitó antes de la instalación del enganche.

Nota: Revise el enganche con frecuencia, verificando que todos los tornillos sujetadores y la bola estén correctamente apretados. Si se quita el enganche, tape todos los orificios en el colector del baúl u otros paneles de la carrocería para evitar la entrada del agua y los gases del escape. Se debe retirar y reemplazar un enganche o bola que se haya dañado. Observe las precauciones de seguridad al trabajar por debajo del vehículo y use protección visual. No corte el acceso o los orificios del accesorio con soplete.

Este producto cumple con las especificaciones y requisitos de seguridad para conectar dispositivos y sistemas de remolque del estado de Nueva York. V.E.S.C. Regulación V-5 y SAE J684.