

**MAKE / MODEL(S):  
DODGE DURANGO**

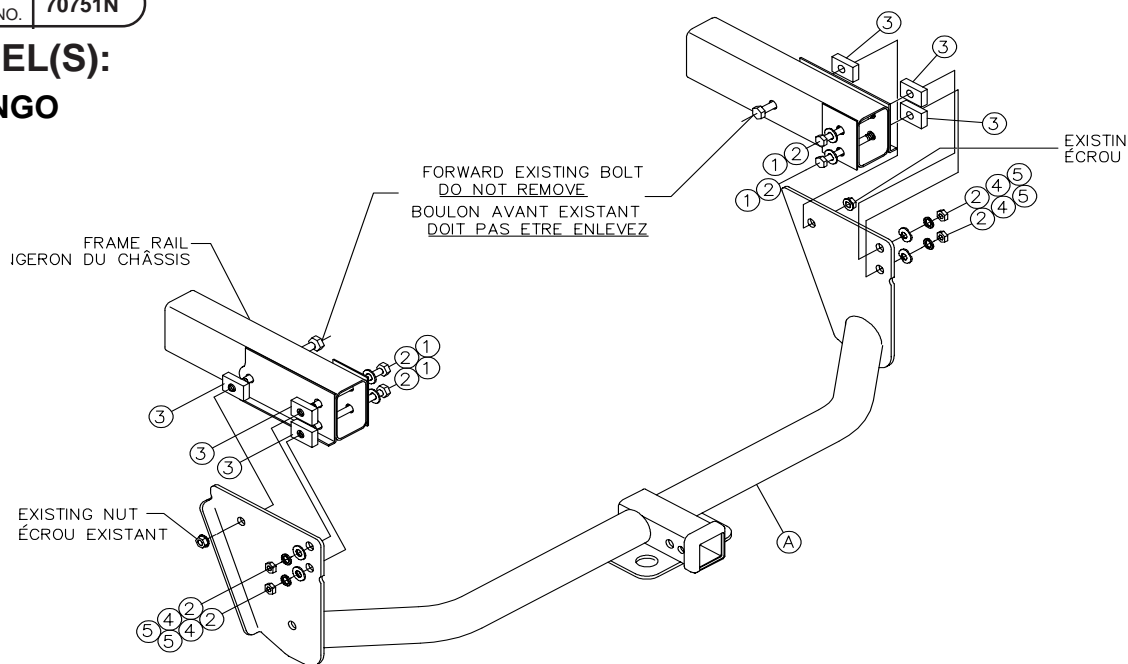

**PARTS IDENTIFICATION / IDENTIFICATION DES PIÈCES (HARDWARE KIT NO. 70751F)**

A) Receiver assembly	A) Récepteur	1) Hex bolt 1/2-13 X 5.00 GR 5	(4) 1) Boulon hexagonale
		2) Flat washer 1/2	(8) 2) Rondelle plate
		3) Spacer 1/2 X 1-1/4 X 1-1/4	(6) 3) Espaceur
		4) Lock washer 1/2	(4) 4) Rondelle de blocage
		5) Hex nut 1/2 – 13	(4) 5) Ecrou hexagonale

**TOOLS REQUIRED:** 3/4", 7/8", 18mm, 21mm Deep well socket, Ratchet or impact gun to suit, torque wrench.

**OUTILS REQUIS:** Douille profond de 3/4po., 7/8po., 18mm et 21mm, rochet ou fusil d'impact, clés dynamométrique.

**INSTRUCTIONS:**

1. Loosen six bumper bracket nuts, three per side. Remove the four rearmost bolts, two per side. Remove remaining flange nut. **DO NOT REMOVE FORWARD BOLT.** Return the four bolts and flange nuts to owner.
2. Replace the four rearmost bolt with new bolts supplied in hardware kit.
3. Place spacer (3) flush on each bolt.
4. Raise hitch into position over the exhaust pipe, being careful not to drop spacers.
5. Push bolt with flat washer through frame rail, spacer & bracket and attach flat washer, lock washer and nuts, to the four rearmost bolts (as shown).
6. Replace the flange nut on the forward existing bolt.  
Tighten all 1/2-13 GR5 fasteners to 75 lb-ft.  
Tighten all M14 CL10.9 fasteners to 148 lb-ft.

1. Déserrez six écrous du support du pare-chocs, trois de chaque côté. Enlevez les quatres boulons arrière, deux de chaque côté. Enlevez le restant des écrous à rebord. **ENLEVEZ PAS LES BOULONS AVANT.** Retournez les quatres boulons et écrous à rebord au propriétaire.
2. Remplacez les quatres boulons arrière avec les nouveaux boulons fournis.
3. Placez un espaceur (3) sur chaque boulon.
4. Levez l'attelage par-dessus le tuyau d'échappement. Soyez prudent pour ne pas échapper les espaceur.
5. Passez le boulon avec une rondelle autravers du longeron du châssis, bloque et support. Attachez une rondelle plate, rondelle les espaceur et écrou aux quatres boulons arrière (comme indiqué)
6. Remplacez l'écrou à rebord du boulon avant.  
Serrez la quincaillerie de 1/2-13 GR5 à 75pi-lbs.  
Serrez la quincaillerie de 14mm CL10.9 à 148pi-lbs.

WEIGHT CARRYING/ATTLEGE AVEC RACCORD A BOULE

MAX GROSS TRAILER WEIGHT/  
POIDS BRUT DE REMORQUE  
**6,000 lbs**

MAX TONGUE WEIGHT/  
POIDS MAX DU TIMON  
**600 lbs**

WEIGHT DISTRIBUTION/ATTLEGE AVEC BARRES DE TORSION

**9,000 lbs**

**900 lbs**

**Warning:** This hitch is designed to safely carry the loads specified. Under no circumstances do we recommend exceeding the towing vehicle manufacturer's recommended vehicle towing capacities.  
**Avertissement:** Cet attelage a été crée pour porter sans danger les charges prévues. En au cun cas vous ne devez dépasser les normes de capacités de remorquage établies par le fabricant de votre véhicule.