



Installation Instructions

**PART NUMBERS: 75528, 87435, 44569,
78218 UH**



⚠ WARNING

To prevent SERIOUS INJURY, DEATH or PROPERTY DAMAGE:

- **ALWAYS read, understand and follow warnings and instructions for your hitch BEFORE installation. Keep for future reference.**
- **DO NOT cut, weld or modify this receiver.**
- **CHECK all fasteners are tight and your hitch is securely mounted to your vehicle periodically.**
- **ALWAYS read, understand and follow all warnings and instructions for your vehicle and for other accessories you will use with your hitch BEFORE use.**
- **LOAD the trailer heavier in front.**
- **DO NOT exceed lower of towing vehicle manufacturer's rating or:**

Hitch Type	Max Gross Trailer Weight	Max Tongue Weight
Weight Carrying	5000 lb. (2270 kg)	750 lb. (341 kg)
Weight Distributing	7500 lb. (3405 kg)	750 lb. (341 kg)

- **ALWAYS wear your seatbelt.**
- **SLOW DOWN when towing, NEVER exceed any posted speed limit.**
- **If EXCESS SWAY occurs, take your foot off the gas pedal and hold the steering wheel as steady as possible. DO NOT apply your brakes and DO NOT speed up.**

LIMITED LIFETIME WARRANTY

1. **Limited Lifetime Warranty (“Warranty”).** Cequent Performance Products, Inc. (“We”, “Us” or “Our”) warrants to the original consumer purchaser only (“You” or “Your”) that the product will be free from material defects in both material and workmanship, ordinary wear and tear excepted. The Warranty is valid only if (a) the products are returned to Us for inspection and testing; (b) Our inspection discloses to Our satisfaction that any alleged nonconformance are material and have not been caused by misuse, neglect, wear and tear, improper installation, unsuitable storage, improper repair, alteration, or accident; and (c) the products were installed, maintained and used in accordance with Our instructions. **THE WARRANTY IS MADE IN LIEU OF ALL OTHER WARRANTIES, EXPRESS OR IMPLIED (OTHER THAN THE WARRANTY OF TITLE AS PROVIDED BY THE UNIFORM COMMERCIAL CODE IN EFFECT IN MICHIGAN), INCLUDING WITHOUT LIMITATION, ANY WARRANTIES OF MERCHANTABILITY OR FITNESS FOR A PARTICULAR PURPOSE, SAID WARRANTIES BEING EXPRESSLY DISCLAIMED.**
2. **Obligations of Purchaser.** To make a Warranty claim, contact Us at our principal address of 47912 Halyard Drive, Suite 100, Plymouth, MI 48170, 1-800-632-3290, identify the product by model number, and follow the claim instructions that will be provided. Any returned product that is replaced by Us becomes our property. You may be responsible for return shipping costs. Please retain your purchase receipt to verify date of purchase and that You are the original consumer purchaser. The product and the purchase receipt must be provided to Us in order to process Your Warranty claim.
3. **Exclusive Remedy.** Product replacement is Your sole and exclusive remedy under this Warranty. We shall not be liable for service or labor charges incurred in removing or replacing a product. **IN NO EVENT WILL WE BE RESPONSIBLE FOR ANY INDIRECT, SPECIAL, CONSEQUENTIAL OR PUNITIVE DAMAGES.**
4. **Assumption of Risk.** You acknowledge and agree that any use of the product for any purpose other than the specified use(s) stated in the product instructions is at Your own risk.
5. **Governing Law.** This Warranty gives You specific legal rights, and You also may have other rights which vary from state to state. This Warranty is governed by the laws of the State of Michigan, without regard to rules pertaining to conflicts of law. The state courts located in Oakland County, Michigan shall have exclusive jurisdiction for any disputes relating to this Warranty.

Rev 9/2014



Installation Instructions

**PART NUMBERS: 75528, 87435, 44569,
78218 UH**

Applications:

Years	Make	Models
2007-Current*	GMC	Acadia
2007-2009	Saturn	Outlook
2008-Current*	Buick	Enclave
2009-Current*	Chevrolet	Traverse

*Visit our website for the most up to date information regarding application years and trim levels.







Installation Time: **45 min.**

The time listed above is the average time for professional installers. If you do not feel comfortable performing this installation on your own or are in need of assistance, please contact a professional installer.



Representative Vehicle Photo

Equipment Required:

 Safety Glasses	 Ratchet	 7 mm 18 mm 3 / 4 " Sockets	 Plastic Trim Tools
 Star Drivers T15	 Flat Head Screw Driver	 Torque Wrench	

DO NOT EXCEED LOWER OF TOWING VEHICLE MANUFACTURER'S RATING OR:

Hitch Type	Max Gross Trailer Weight	Max Tongue Weight
Weight Carrying	5000 lb. (2270 kg)	750 lb. (341 kg)
Weight Distributing	7500 lb. (3405 kg)	750 lb. (341 kg)

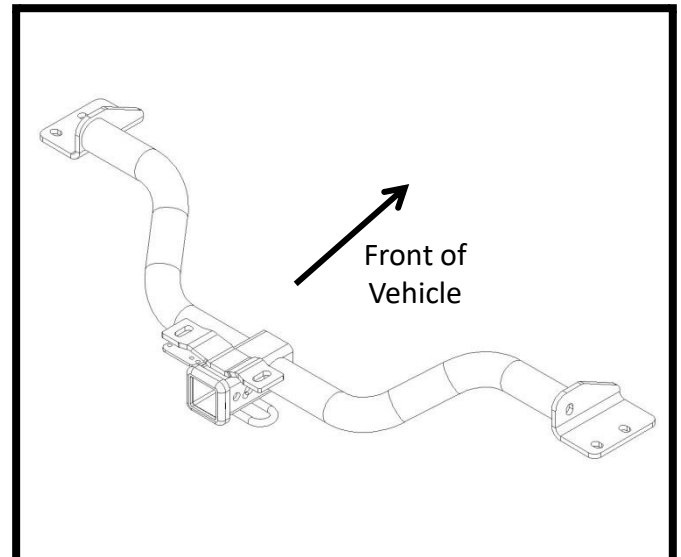

Hitch Illustration



Always wear SAFETY GLASSES when installing hitch



Scan for step by step PHOTO installation instruction or visit <http://www.cequentgroup.com/gr-product.aspx>



Figure 2

Installation Instructions

PART NUMBERS: 75528, 87435, 44569, 78218 UH

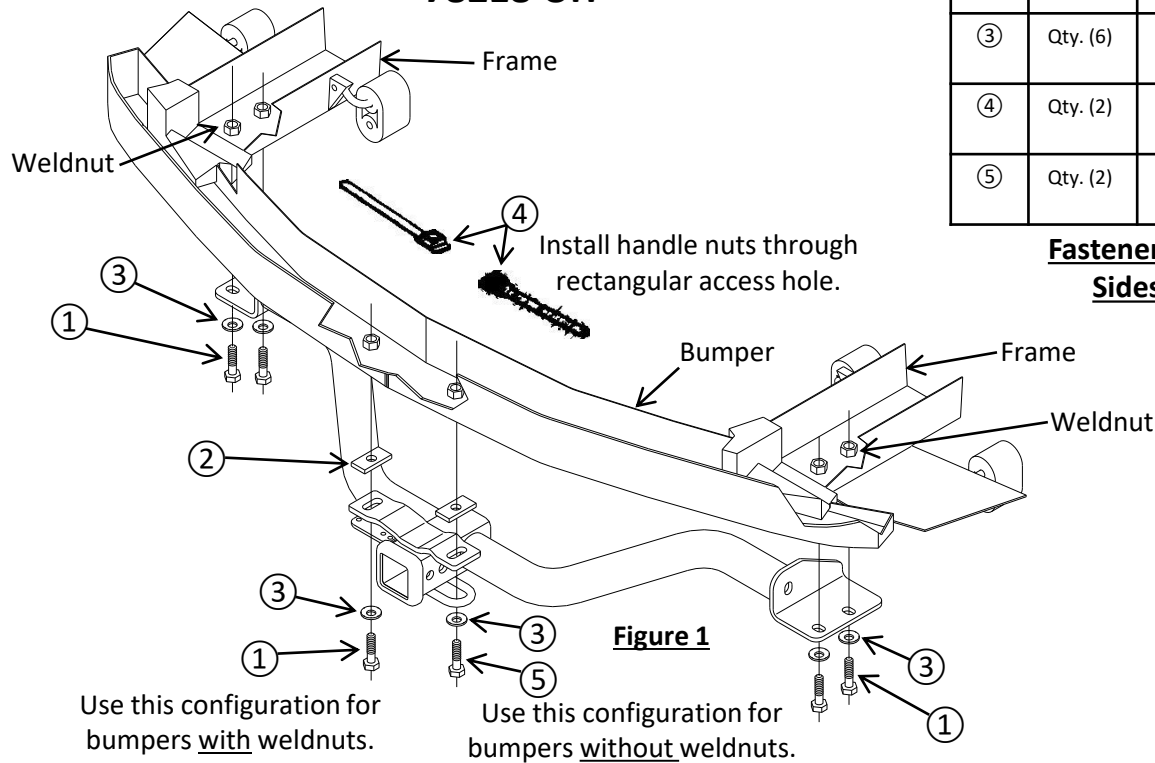

Fastener Kit: 75528F			
①	Qty. (6)	Hex Bolt CL 10.9 M12 x 1.75 x 45mm	
②	Qty. (2)	Spacer .250 x 1 x 2	
③	Qty. (6)	Conical washer 1/2"	
④	Qty. (2)	Handle Nuts 1/2" - 13	
⑤	Qty. (2)	Hex Bolt GR 5 1/2" - 13 x 1-3/4"	

Fasteners Typical Both Sides of Vehicle

1. **Remove the fascia door** – Return to owner.
 2. **If Equipped with Integrated Rear Fascia Exhaust Outlets, Remove Rear Fascia (If not, skip to step 3)** – On each side, remove (5) screws inside wheel well toward rear and (1) screw on bottom of fascia near wheel well. Using fascia removing tools, remove rear side of wheel well trim. Remove (1) bolt in corner of rear fascia over wheel well behind wheel well trim, shown in Figure 2. Under vehicle, remove (1) plastic rivet on inside of rear fascia toward center of vehicle. Open tailgate, remove (2) bolts and (1) screw along tailgate seal below tail lights. Using fascia removing tools, carefully remove rear fascia starting from (1) wheel well and working around to the other.
 3. **Lower Exhausts** – Detach the rubber exhaust hangers and lower the rearward portion of the exhaust ((2) on single exhaust or (4) on dual exhaust). Support Exhaust to Prevent Damage.
 4. **Raise Hitch into Position** – Over the exhaust pipes, aligning the slots in the hitch with the weldnuts in the bottom of the frame rails.
 5. **Install Side Fasteners** – Loosely install the M12 bolts and 1/2" conical washers in existing weldnuts in frame on each end of Hitch.
 6. **Install Central Fasteners** – Install fasteners in central receiver bracket. Sandwich (1) spacer for each hole between the bracket and bumper as shown in Figure 1.
 - a. **With Bumper Weldnuts** – (2) M12 bolts and (2) 1/2" conical washers
 - b. **Without Bumper Weldnuts** – (2) 1/2" bolts, (2) conical washers and (2) handle nuts.
 7. **Tighten all M12 CL10.9 fasteners with torque wrench to 92 ft-lbs (125 N-m) & Tighten all 1/2-13 GR 5 fasteners with torque wrench to 50 ft-lbs (68 N-m).**
 ⚠ **Proper torque is needed to keep the hitch secure to the vehicle when towing.**
 8. **Raise Exhaust** – Raise the rearward portion of the exhaust back into position and attach the rubber exhaust hangers ((2) on single exhaust or (4) on dual exhaust).
 9. **If Equipped with Integrated Rear Fascia Exhaust Outlets** – Refer to Step 2 fascia removal & reverse the process to install rear fascia.
- Note: check hitch frequently, making sure all fasteners and ball are properly tightened. If hitch is removed, plug all holes in trunk pan or other body panels to prevent entry of water and exhaust fumes. A hitch or ball which has been damaged should be removed and replaced. Observe safety precautions when working beneath a vehicle and wear eye protection. Do not cut access or attachment holes with a torch.

This product complies with safety specifications and requirements for connecting devices and towing systems of the state of New York, V.E.S.C. Regulation V-5 and SAE J684.



Instructions d'installation

**NUMÉROS DE PIÈCES : 75528, 87435, 44569,
78218 UH**



Numérisez pour des conseils de sécurité, ou visitez <http://www.cequentgroup.com/qr-product.aspx>

⚠ WARNING

Pour prévenir les blessures SÉVÈRES, FATALES ou les DOMMAGES

MATÉRIELS :

- **TOUJOURS lire, assimiler et observer les avertissements et les instructions relatives à l'attelage AVANT d'installer celui-ci. Conserver la documentation pour référence ultérieure.**
- **NE PAS découper, percer, souder ni modifier cet attelage-récepteur.**
- **S'ASSURER régulièrement que toute la visserie est correctement serrée et que l'attelage est monté sur le véhicule en toute sécurité.**
- **TOUJOURS lire, assimiler et observer tous les avertissements et toutes les instructions relatives au véhicule et aux autres accessoires utilisés avec l'attelage AVANT l'utilisation.**
- **PLACER les plus lourdes charges à l'avant de la remorque.**
- **NE PAS excéder les spécifications de charge du fabricant du véhicule, ni la moins élevée des valeurs suivantes :**

Type d'attelage	Poids brut max. de la remorque	Poids max. au timon
Sans répartition de charge	5000 lb. (2270 kg)	750 lb. (341 kg)
Répartition de charge	7500 lb. (3405 kg)	750 lb. (341 kg)

- **TOUJOURS porter la ceinture de sécurité.**
- **RALENTIR lors du remorquage, ne JAMAIS dépasser la limite de vitesse signalée.**
- **En cas de BALANCEMENT EXCESSIF, retirer le pied de la pédale d'accélérateur et maintenir le volant aussi stable que possible. NE PAS appliquer les freins NI accélérer.**

GARANTIE À VIE LIMITÉE

1. **Garantie à vie limitée (« Garantie »).** Cequent Performance Products, Inc. (« Nous », « Notre ») garantit à l'acheteur initial seulement (« Vous », « Votre ») que le produit sera exempt de vices de matières et de fabrication, exception faite de l'usure normale. Cette garantie n'est valide que si : (a) les produits Nous sont retournés pour inspection et mise à l'essai; (b) Notre inspection révèle, à Notre satisfaction, que toute non conformité présumée est de nature matérielle et n'a pas été causée par une mauvaise utilisation, la négligence, l'usure, une installation, entreposage ou réparation incorrects, une modification ou un accident; (c) les produits ont été installés, entretenus et utilisés conformément à Nos instructions. LA GARANTIE SE SUBSTITUE À TOUTE AUTRE GARANTIE, EXPRESSE OU IMPLICITE (AUTRE QUE LA GARANTIE DE TITRE OFFERTE PAR LE CODE COMMERCIAL UNIFORME AU MICHIGAN), Y COMPRIS, MAIS SANS S'Y LIMITER, TOUTES LES GARANTIES RELATIVES À LA QUALITÉ MARCHANDE OU L'ADÉQUATION À UN USAGE PARTICULIER, CELLES-CI ÉTANT EXPRESSÉMENT REJETÉES.
2. **Obligations de l'acheteur.** Pour effectuer une réclamation, communiquez avec Nous à notre adresse principale du 47912 Halyard Drive, Suite 100, Plymouth, MI 48170, 1-800-632-3290; n'oubliez pas d'identifier le produit d'après le numéro de modèle et de suivre les directives qui vous seront fournies. Tout produit retourné qui est remplacé par Nous devient notre propriété. Vous serez tenu d'assumer les frais d'expédition de retour. Veuillez conserver votre reçu d'achat afin que nous puissions en vérifier la date et confirmer que Vous êtes l'acheteur initial. Le produit et le reçu d'achat doivent Nous être fournis afin que nous puissions traiter Votre réclamation.
3. **Recours exclusifs.** Le remplacement du produit est Votre seul recours en vertu de cette Garantie. Nous ne sommes pas responsables des frais de service ou de main-d'oeuvre encourus pour le retrait ou la réinstallation d'un produit. SOUS AUCUNE CIRCONSTANCE NOUS NE SERONS TENUS RESPONSABLES DES DOMMAGES INDIRECTS, PARTICULIERS, CONSÉCUTIFS OU PUNITIFS.
4. **Acceptation des risques.** Vous reconnaissez et acceptez que toute utilisation du produit à des fins autres que celle(s) stipulée(s) dans les instructions relatives au produit est faite à vos propres risques.
5. **Loi applicable.** Cette Garantie Vous confère des droits légaux spécifiques, et il se peut que Vous possédiez d'autres droits qui peuvent varier d'une province à l'autre. Cette Garantie est régie par les lois de l'État du Michigan, abstraction faite des règles relatives aux conflits de lois. Les cours de l'État situées dans le comté d'Oakland, Michigan, constituent les autorités judiciaires exclusives relativement à tout litige relevant de cette Garantie.

Rev 9/2014



Instructions d'installation

NUMÉROS DE PIÈCES 75528, 87435, 44569, 78218 UH

Applications :

Années	Marque	Modèles
2007-Actuel*	GMC	Acadia
2007-2009	Saturn	Outlook
2008-Actuel*	Buick	Enclave
2009-Actuel*	Chevrolet	Traverse

*Visitez notre site Web pour obtenir de l'information à jour concernant une année et une version particulières.

Durée de l'installation : 45 min.

La valeur indiquée ci-dessus est la durée moyenne des installateurs professionnels. Si vous ressentez de l'inconfort à réaliser cette installation par vous-même ou si vous avez besoin d'assistance, veuillez communiquer avec un installateur professionnel.

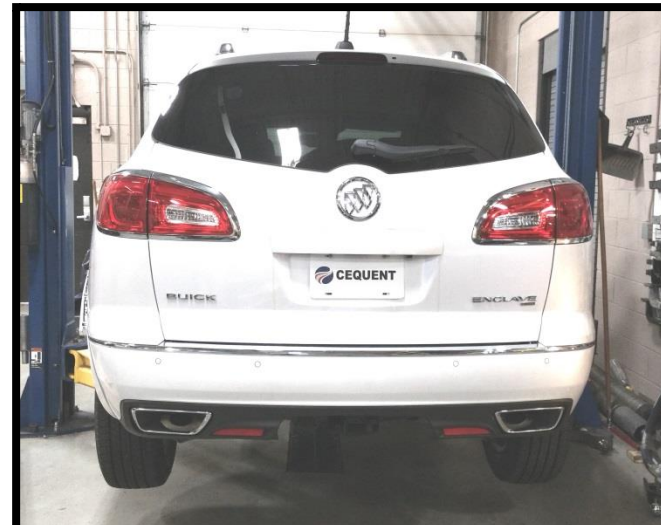

Photo représentative du véhicule

Équipement requis :

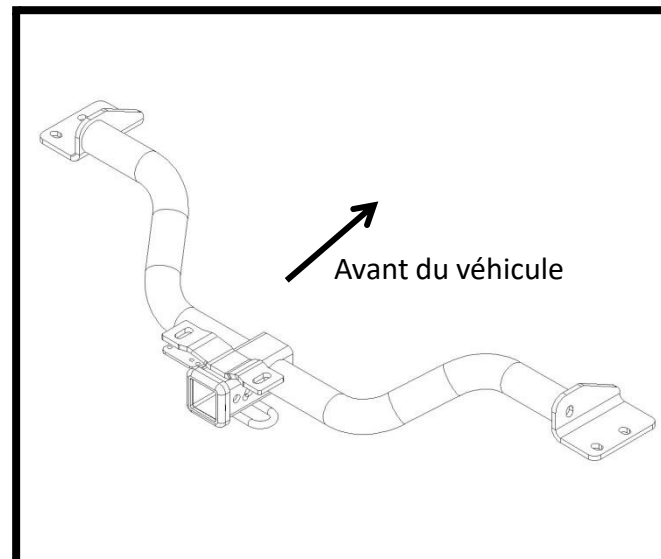

Illustration de l'attelage

NE PAS EXCÉDER LES SPÉCIFICATIONS DE CHARGE DU FABRICANT DU VÉHICULE, NI LA MOINS ÉLEVÉE DES VALEURS SUIVANTES :

Type d'attelage	Poids brut max. de la remorque	Poids max. au timon
Sans répartition de charge	5000 lb. (2270 kg)	750 lb. (341 kg)
Répartition de charge	7500 lb. (3405 kg)	750 lb. (341 kg)

⚠ Toujours porter des LUNETTES DE PROTECTION lors de l'installation de l'attelage.



Numériser pour des instructions avec PHOTOS ou visiter <http://www.cequentrup.com/gr-product.aspx>



Figure 2

Instructions d'installation

NUMÉROS DE PIÈCE : 75528, 87435, 44569, 78218 UH

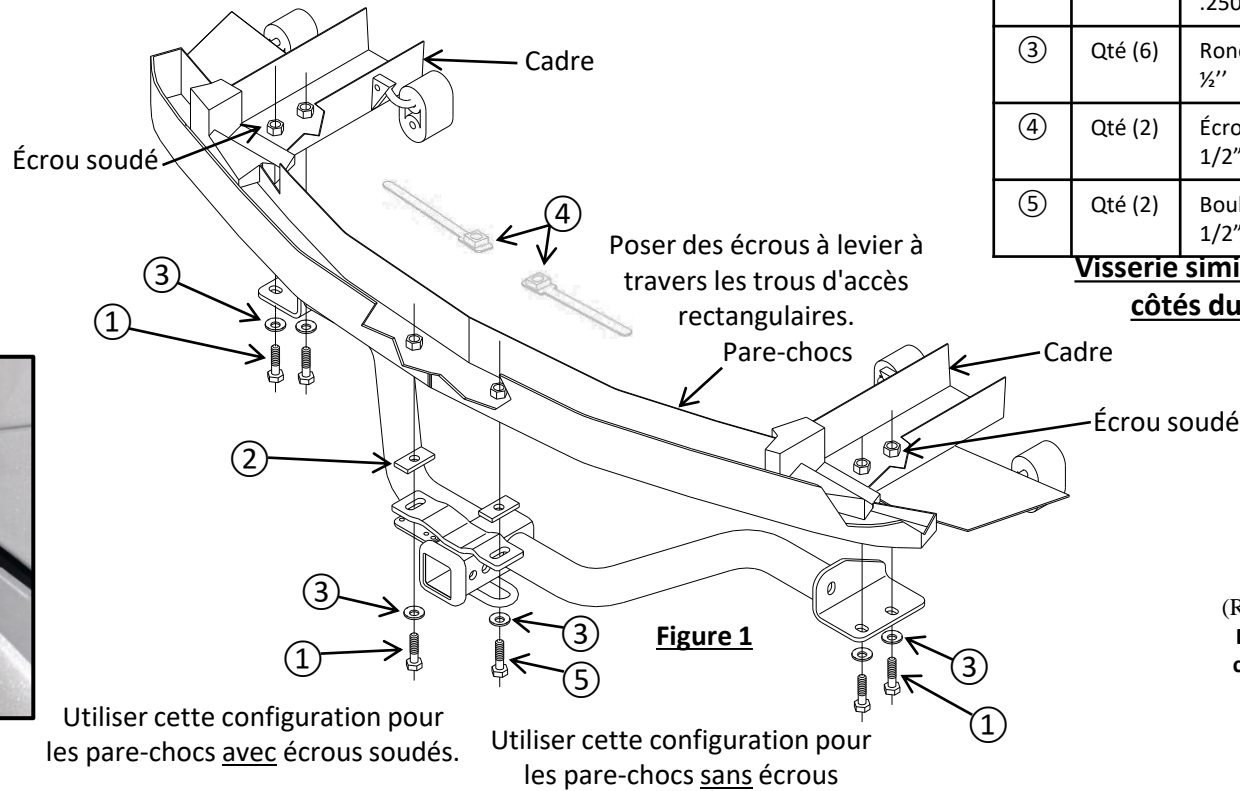

Figure 1

Utiliser cette configuration pour les pare-chocs avec écrous soudés.

Utiliser cette configuration pour les pare-chocs sans écrous soudés.

Visserie : 75528F

①	Qté (6)	Boulon hex. CL10.9 M12 x 1.75 x 45mm
②	Qté (2)	Espaceur .250 x 1 x2
③	Qté (6)	Rondelle conique 1/2"
④	Qté (2)	Écrous à levier 1/2" - 13
⑤	Qté (2)	Boulon hex. GR5 1/2" - 13 x 1-3/4"

Visserie similaire des deux côtés du véhicule.



1. Enlever le panneau d'accès du carénage – Le remettre au propriétaire.
2. Si le modèle est équipé de sorties d'échappement intégrées au carénage arrière, enlever ce dernier (sinon, aller à l'étape 3) – De chaque côté, retirer cinq (5) vis à l'intérieur du passage de roue vers l'arrière et une (1) vis dans le bas du carénage près du passage de roue. À l'aide d'outils servant à l'extraction de carénage, enlever le côté arrière de la garniture du passage de roue. Retirer un (1) boulon dans le coin du carénage arrière au-dessus du passage de roue derrière la garniture du passage de roue comme illustré à la Figure 2. Sous le véhicule, retirer un (1) rivet en plastique sur l'intérieur du carénage arrière vers le centre du véhicule. Ouvrir le hayon, retirer deux (2) boulons et une (1) vis le long du joint du hayon sous les feux arrière. À l'aide d'outils servant à l'extraction de carénage, enlever avec précaution le carénage arrière en commençant par un (1) passage de roue puis en progressant jusqu'à l'autre.
3. **Échappements inférieurs** – Détacher les supports d'échappement en caoutchouc et abaisser la partie arrière de l'échappement (deux (2) si l'échappement est simple, ou quatre (4) s'il est double). Soutenir l'échappement pour prévenir les dommages.
4. **Soulever l'attelage en position** – Au-dessus des tuyaux d'échappement, aligner les fentes de l'attelage sur les écrous soudés dans le bas des longerons.
5. **Poser la visserie latérale** – Poser lâchement les boulons M12 et les rondelles coniques 1/2 po dans les écrous soudés du cadre à chaque extrémité de l'attelage.
6. **Poser la visserie centrale** – Poser la visserie dans le support du récepteur central. Intercaler un (1) espaceur pour chaque trou entre le support et le pare-chocs comme illustré à la Figure 1.
 - a. **Avec écrous soudés de pare-chocs** – Deux (2) boulons M12 et deux (2) rondelles coniques 1/2 po.
 - b. **Sans écrous soudés de pare-chocs** – Deux (2) boulons 1/2 po, deux (2) rondelles coniques et deux (2) écrous à levier.
7. **Serrer toute la visserie M12 CL10.9 au couple de 92 lb-pi (125 N.m) et toute la visserie 1/2-13 GR5 au couple de 50 lb-pi (68 N.m).**
8. **Soulever l'échappement** – Soulever la partie arrière de l'échappement pour la remettre en position et attacher les supports d'échappement en caoutchouc (deux (2) pour échappement simple ou quatre (4) pour double).
9. Si le modèle est équipé de sorties d'échappement intégrées au carénage arrière - Se reporter à l'enlèvement du carénage de l'étape 2 et inverser la procédure pour installer le carénage arrière.

⚠ Un couple de serrage adéquat est essentiel pour bien fixer l'attelage au véhicule lors du remorquage.

Nota : Vérifier l'attelage fréquemment, en s'assurant que toutes les fixations et la boule sont serrées adéquatement. Si l'attelage est enlevé, boucher tous les trous percés dans le coffre ou la carrosserie afin de prévenir l'infiltration d'eau ou de gaz d'échappement. Un attelage ou une boule endommagés doivent être enlevés et remplacés. Observer les mesures de sécurité appropriées en travaillant sous le véhicule et porter des lunettes de protection. Ne jamais utiliser une torche pour découper un accès ou un trou de fixation. Ce produit est conforme aux normes V-5 et SAE J684 de la V.E.S.C. (État de New York) concernant les spécifications en matière de sécurité des systèmes d'attelage.



Instrucciones de instalación

NÚMEROS DE PARTES: 75528, 87435, 44569, 78218 UH



⚠️ WARNING

Para evitar DAÑOS DE GRAVEDAD, A LA PROPIEDAD O LA MUERTE:

- SIEMPRE lea, entienda y siga las advertencias e instrucciones para su enganche ANTES de la instalación. Consérvelo para referencia futura.
- NO corte, suelde ni modifique este receptor.
- VERIFIQUE periódicamente que todos los fijadores estén apretados y que el enganche esté firmemente montado en su vehículo.
- SIEMPRE lea, entienda y siga todas las advertencias e instrucciones para su vehículo y para otros accesorios que va a utilizar con el enganche ANTES de usar.
- CARGUE el remolque más pesado por el frente.
- NO supere el valor inferior entre la calificación del fabricante del vehículo de remolque, o:

Tipo de enganche	Peso bruto máximo del remolque	Peso máximo de la horquilla
Carga de peso	5000 lb. (2270 kg)	750 lb. (341 kg)
Distribución de peso	7500 lb. (3405 kg)	750 lb. (341 kg)

- Use SIEMPRE el cinturón de seguridad.
- REDUZCA LA VELOCIDAD al remolcar, NUNCA exceda ningún límite de velocidad.
- Si se produce DEMASIADA OSCILACIÓN, quite el pie del acelerador y sujete el volante lo más firme posible. NO aplique los frenos y NO aumente la velocidad.

GARANTÍA LIMITADA DE POR VIDA

1. **Garantía limitada de por vida ("Garantía")** Cequent Performance Products, Inc. ("nosotros", "nos" o "nuestro/a/s") garantiza al comprador original únicamente ("usted" o "su/s") que el producto estará libre de defectos significativos tanto en materiales como en mano de obra, con la excepción del desgaste normal. La garantía sólo es válida si (a) los productos se nos devuelven para inspección y pruebas; (b) Nuestra inspección revela a nuestra satisfacción que cualquier supuesta no conformidad es meritoria y no ha sido causada por el mal uso, negligencia, desgaste, instalación incorrecta, almacenamiento inadecuado, reparación inadecuada, alteración, o accidente; y (c) los productos fueron instalados, mantenidos y utilizados de acuerdo con nuestras instrucciones. LA GARANTÍA REEMPLAZA CUALQUIER OTRA GARANTÍA, EXPRESA O IMPLÍCITA (EXCEPTO LA GARANTÍA DE TÍTULO SEGÚN LO ESTABLECE EL CODIGO COMERCIAL UNIFORME VIGENTE EN MICHIGAN), INCLUYENDO SIN LIMITACIÓN, LAS GARANTÍAS DE COMERCIALIZACIÓN O IDONEIDAD PARA UN PROPÓSITO PARTICULAR, TALES GARANTÍAS QUEDAN EXPRESAMENTE ANULADAS.
2. **Obligaciones del comprador.** Para hacer una reclamación de garantía, contáctenos en nuestra dirección principal en 47912 Halyard Dr. Suite 100, Plymouth, MI 48170, 1-800-632-3290, identifique el producto por número de modelo y siga las instrucciones que se le darán para la reclamación. Cualquier producto devuelto que se reemplace o se reembolse se convierte en propiedad nuestra. Usted podría ser responsable por los costos de envío del producto. Conserve el recibo de compra para verificar la fecha de compra y que usted es el comprador original. Nos debe entregar el producto y el recibo de compra para procesar su reclamo de garantía.
3. **Recurso exclusivo.** El reemplazo del producto es su único y exclusivo recurso bajo esta Garantía. No seremos responsables por el servicio o cargos de mano de obra en los que se incurra al quitar o reemplazar un producto. EN NINGÚN CASO SEREMOS RESPONSABLES DE LOS DAÑOS INDIRECTOS, ESPECIALES, CONSECUENCIALES O PUNITIVOS.
4. **Riesgo asumido.** Usted reconoce y acepta que cualquier uso del producto para cualquier propósito diferente al uso(s) especificado(s) en las instrucciones del producto es a su propio riesgo.
5. **Ley gobernante.** Esta garantía le otorga derechos legales. Usted también podría tener otros derechos que varían de estado a estado. Esta garantía está regida por las leyes del estado de Michigan, sin importar las normas relativas a conflictos de ley. Las cortes estatales ubicadas en el condado de Oakland, Michigan tendrán la jurisdicción exclusiva para cualquier disputa que surja con respecto a esta garantía.

Rev 9/2014



Instrucciones de instalación

**NÚMEROS DE PARTES: 75528, 87435, 44569,
78218 UH**

Aplicaciones:

Años	Marca	Modelos
2007-Actual*	GMC	Acadia
2007-2009	Saturn	Outlook
2008-Actual*	Buick	Enclave
2009-Actual*	Chevrolet	Traverse

*Visite nuestro sitio web para la información más actualizada respecto a los años de aplicación y los niveles de recorte.

Tiempo de instalación: **45 min.**

El tiempo indicado anteriormente es el tiempo promedio para instaladores profesionales. Si usted no se siente cómodo para realizar esta instalación por su cuenta o necesita asistencia, sírvase ponerse en contacto con un instalador profesional.



Foto que representa al vehículo

Equipo necesario:

 Gafas de seguridad	 Trinquete	 Tubos 7 mm 18 mm 3 / 4 "	 Herramientas plásticas para recorte
 Destornilladores de estrella T15	 Destornillador cabeza plana	 Llave de torsión:	

NO SUPERE LA CALIFICACIÓN INFERIOR DEL DEL FABRICANTE DEL VEHÍCULO DE REMOLQUE O:

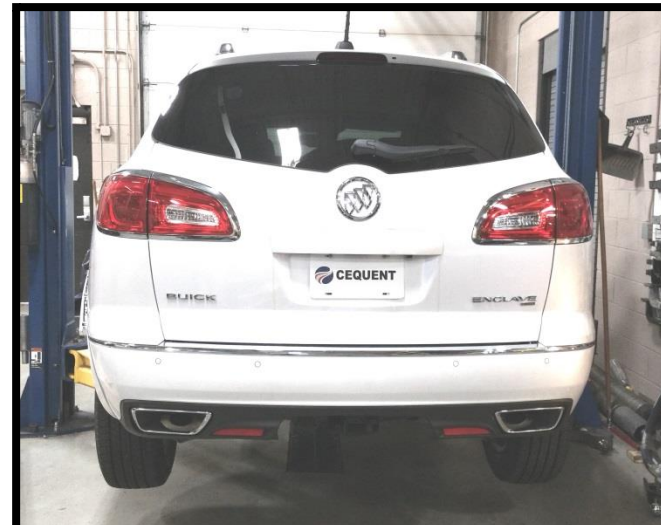
Tipo de enganche	Peso bruto máximo del remolque	Peso máximo de la horquilla
Carga de peso	5000 lb. (2270 kg)	750 lb. (341 kg)
Distribución de peso	7500 lb. (3405 kg)	750 lb. (341 kg)







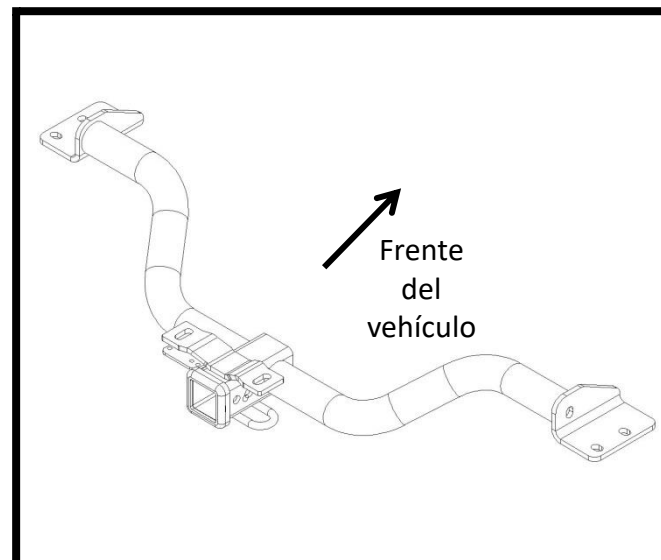

Ilustración del enganche

Siempre usar GAFAS DE SEGURIDAD al instalar el enganche

Instrucciones de instalación

NÚMEROS DE PARTE: 75528, 87435, 44569, 78218 UH

Kit de fijadores: 75528F		
①	Cant. (6)	Perno hex. CL 10.9 M12 X 1.75 X 45 mm 
②	Cant. (2)	Espaciador .250 x 1 x 2 
③	Cant. (6)	Arandela cónica 1/2" 
④	Cant. (2)	Tuercas de manija 1/2" – 13 
⑤	Cant. (2)	Perno hex. GR 5 1/2" – 13 x 1-3/4" 



Escanear para instrucciones de la instalación paso por paso con FOTO, o visitar <http://www.cequentgroup.com/qr-product.aspx>



Figura 2

(Arandela cónica) Costado con dientes contra el enganche

1. **Quitar la puerta de fascia:** Devolver al propietario.
2. **Si está equipado con salidas del escape integradas con fascia posterior, quitar la fascia posterior (de lo contrario, pasar al paso 3)** – En cada lado, quitar los (5) tornillos al interior del receptáculo de la rueda hacia atrás y (1) tornillo en la parte inferior de la fascia cerca del receptáculo de la rueda. Con herramientas para extraer la fascia, quitar el costado trasero de la moldura del receptáculo de la rueda. Quitar (1) perno en la esquina de la fascia trasera sobre la moldura del receptáculo de la rueda, como se muestra en la Figura 2. Debajo del vehículo, quitar (1) remache plástico en el interior de la fascia trasera hacia el centro del vehículo. Abrir la puerta trasera, quitar (2) pernos y (1) tornillo a lo largo de la junta de la puerta trasera debajo de las luces traseras. Usando herramientas para extraer la fascia, con cuidado retirar la fascia empezando desde (1) receptáculo de la rueda y luego pasar a la otra.
3. **Bajar los escapes:** Desprender los ganchos de goma del escape y bajar la porción posterior del escape ((2) en un escape sencillo o (4) en modelos de escape doble). Apoyar el escape para evitar daños.
4. **Levantar el enganche a su posición:** Por encima de los tubos del escape, alinear las ranuras en el enganche con las tuercas de soldar en la base de los largueros del bastidor.
5. **Instalar fijadores laterales:** Instalar sin apretar los pernos M12 y arandelas cónicas de 1/2" en las tuercas de soldar existentes en el bastidor de cada extremo del enganche.
6. **Instalar fijadores centrales:** Instalar fijadores en el soporte central del receptor. Insertar (1) espaciador en forma de sándwich para cada orificio entre el soporte y el parachoques como se muestra en la Figura 1.
 - a. **Con tuercas de soldar del parachoques:** (2) pernos M12 y (2) arandelas cónicas de 1/2"
 - b. **Sin tuercas de soldar del parachoques:** (2) pernos de 1/2", (2) arandelas cónicas y (2) tuercas de manija.
7. **Apretar todos los fijadores M12 CL10.9 con una llave de torque a 92 lb-pies (125 N-m) y apretar todos los fijadores 1/2-13 GR 5 con una llave de torque a 50 lb-pies (68 N-m).**

⚠ Se necesita la torsión adecuada para mantener el enganche unido firmemente al vehículo durante el remolque.
8. **Levantar el escape:** Levantar la parte trasera del escape de nuevo hacia su posición y fijar los ganchos de goma del escape ((2) en un escape sencillo o (4) en el escape doble).
9. **Si está equipado con salidas del escape integradas con fascia posterior** – Consultar el paso 2 para la eliminación de la fascia y reversar el proceso para instalar la fascia posterior.

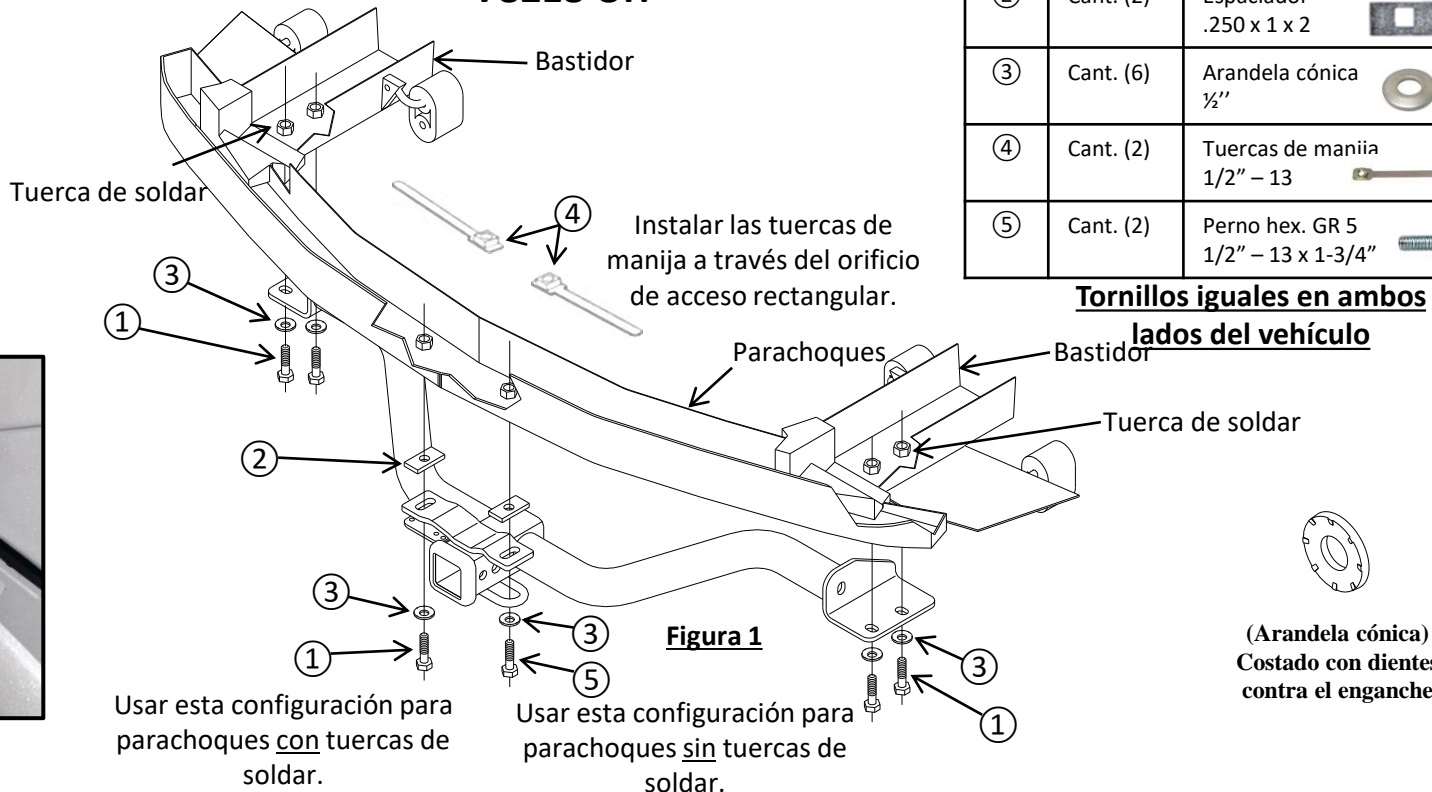
Nota: Revisar el enganche con frecuencia, verificando que todos los fijadores y la esfera estén correctamente apretados. Si se quita el enganche, tapar todos los orificios en el colector del baúl u otros paneles de la carrocería para evitar la entrada del agua y los gases del escape. Se debe retirar y reemplazar un enganche o esfera que se hayan dañado. Observar las precauciones de seguridad al trabajar por debajo del vehículo y usar protección visual. No cortar los orificios de acceso o accesorios con soplete.

Este producto cumple con las especificaciones y requisitos de seguridad para conectar dispositivos y sistemas de remolque del estado de Nueva York, V.E.S.C. Regulación V-5 y SAE J684.