



**DESCRIPTION:** Trunk Mount 3 Bike Carrier

**Kit Contents:**

Main Support Assembly	1	Side Cam Buckle Straps	2
Upper Support Tube	1	Trunk Hook	2
Lower Support Tube	1	Adjustment Knobs	4
Upper / Lower Hook Straps	4	¼-20 x 1 ½ Carriage Bolt	8
Cradle Strap	6	¼-20 Nylock Nut	4

**Assembly Instructions:**

1. Align mounting holes of upper support tube with holes in main support assembly. Use a supplied ¼ carriage bolt and ¼ Nylon locking nut to fasten upper support tube to main support. DO NOT OVER TIGHTEN. Support tube must be able to rotate freely. (Fig. 1)
2. Align mounting holes in upper support tube with adjustment slot in main support assembly. Use a supplied ¼ carriage bolt and adjustment knob, to fasten tube to main support. (Fig. 1)
3. Repeat steps 1 & 2 for lower support tube.
4. Pass side cam buckle straps through side strap slots on main support assembly side brackets and through slot on trunk hook. (Fig. 3)
5. Thread upper / lower hook straps through cam buckles of main support assembly. (Fig. 2)

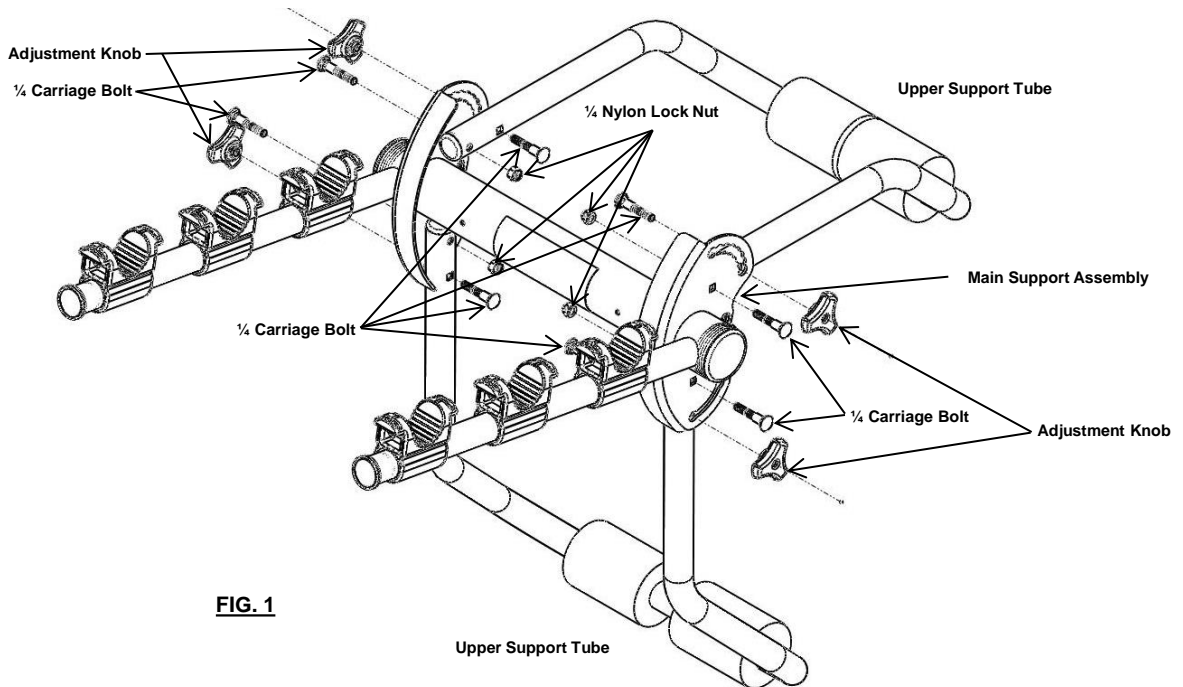

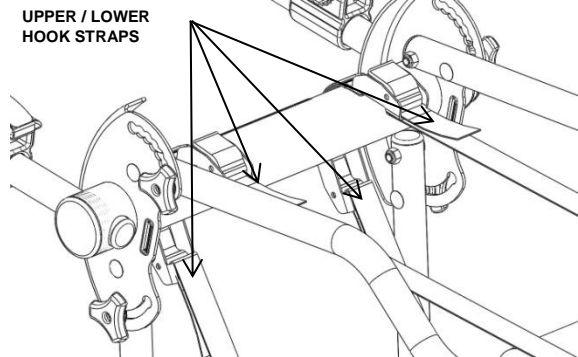
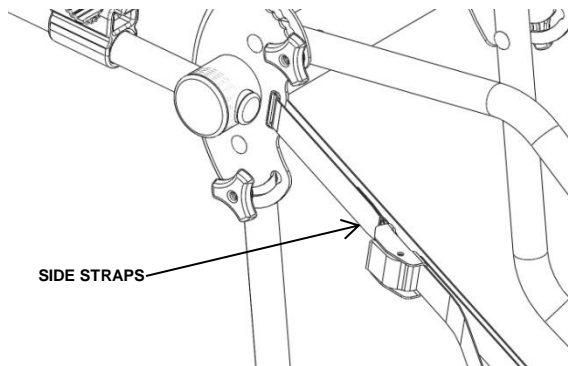
**DESCRIPTION:** Trunk Mount 3 Bike Carrier

**FIG. 2**

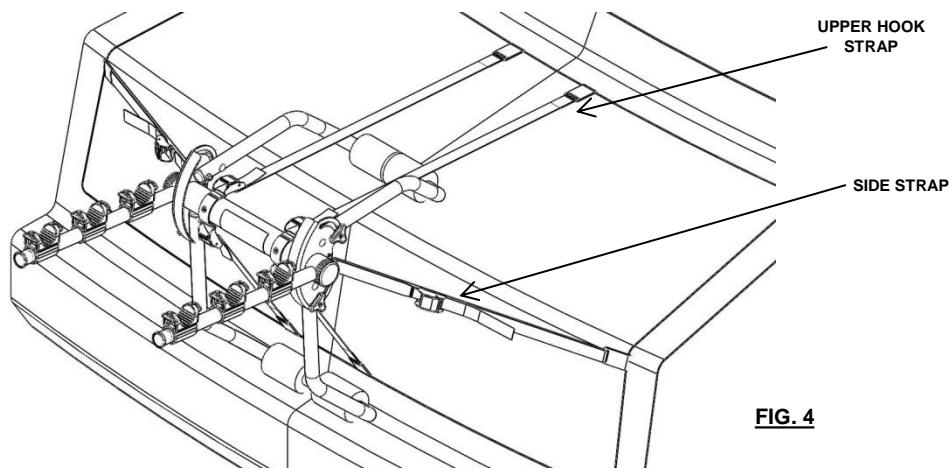
**FIG. 3**
**Mounting Rack to Vehicle:**

1. Loosen lower support tube adjustment knobs and rotate lower support tube to open position. Tighten adjustment knobs.
2. Rest lower support tube on vehicle bumper, on vehicle license plate, or a vertical portion of trunk or hatch. Find most solid position as possible. DO NOT rest against glass, unsupported plastic bumper, vehicle badges, or thin flexible sheet metal.
3. Loosen upper support tube adjustment knobs and rotate upper support tube so that it contacts vehicle. Main support assembly arms should be at a slight horizontal angle upwards (10-20 degrees). Tighten adjustment knobs. (Fig. 4)
4. Attach upper hook straps to top edge of trunk or hatch. If a spoiler is present, straps should be routed under spoiler if possible. Never attach to glass, plastic or trim.
5. Attach lower hook straps to bottom edge of trunk or hatch.
6. Center rack on vehicle and slowly tighten each strap evenly, alternating as you tighten (top left, lower right, lower left, top right).
7. Attach side strap hooks to side edge of trunk or hatch. Evenly tighten, alternating from side to side.

**FIG. 4**

**DESCRIPTION:** Trunk Mount 3 Bike Carrier**Bicycle Loading:**

1. Load first bike so that the sprocket, chain and derailleurs are facing away from the vehicle. Load so that the top tube of the bicycle rests on the rack cradles.
2. Thread cradle strap through cradles and over top tube of bicycle. Secure by pressing hook and loop together. Check to ensure bicycle(s) is secured firmly into cradle(s).
3. Load additional bicycles as describe in step 1 & 2, alternating the direction of each.
4. Bicycles should be loaded with heavier bicycles closest to vehicle.

CRADLE STRAP

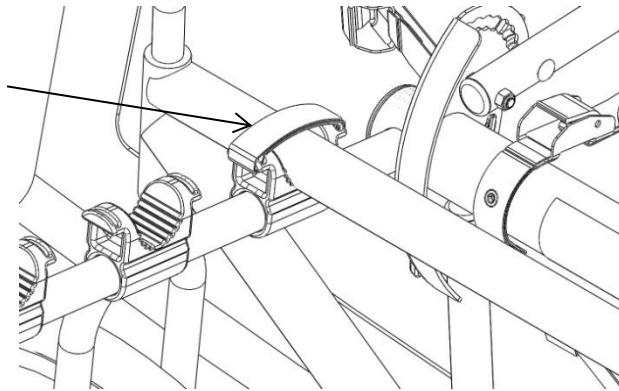
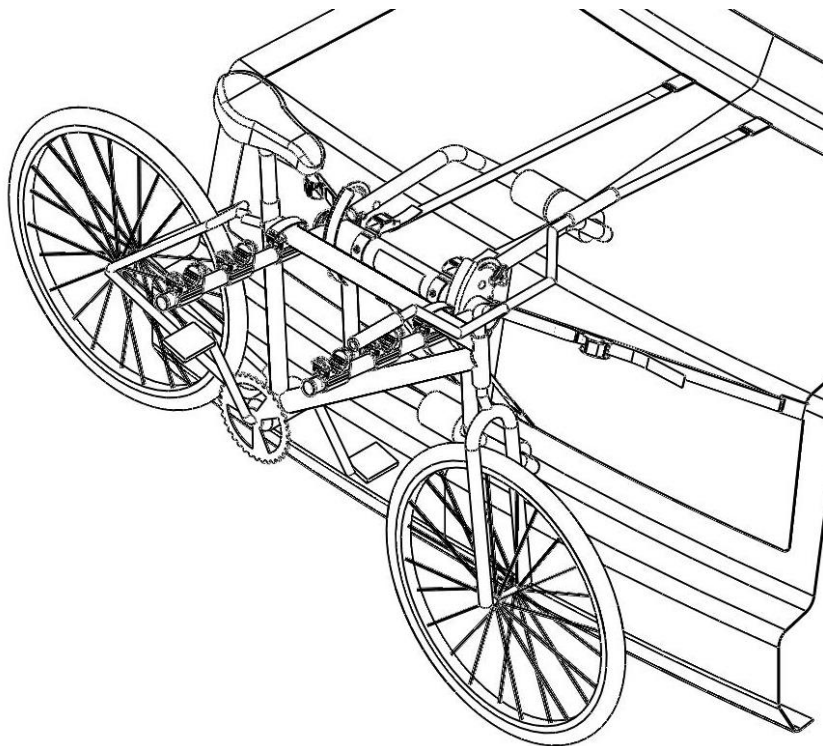
**FIG. 5****FIG. 6**

**DESCRIPTION:** Trunk Mount 3 Bike Carrier**IMPORTANT NOTES:**

- This bicycle rack has been designed to carry up to four (3)bikes, as long as the maximum weight on the rack does not exceed 40 kgs or 90 lbs.
- Vehicles with a severely curved trunk or hatch along the top edge should not use this rack. Straps could slide to the side, causing your rack and bicycles to fall from the vehicle.
- Always check tie down and hook and loop straps for tightness prior to each trip.
- Replace straps if they appear worn or frayed.
- Proper fitting and installation of this carrier to your specific vehicle is critical, and is the owner's sole responsibility.
- Improper use of this product may result in damage to your vehicle, your bicycles, or even other vehicles driving behind you (as a result of colliding with or trying to avoid fallen bicycles and/or the rack).
- When leaving the bike carrier outside for extended periods of time the finish will lose its luster. It is recommended that when not in use the rack is stored indoors.
- Take care to add padding on any area of the bikes that touches another bike or any part of the vehicle. Damage can and will happen (to your bikes and/or to the vehicle) if care is not taken during the loading and transporting of your bikes, and padding used where necessary.
- Bicycle tires should be kept at least 6" away from the exhaust pipes of the vehicle. The high temperature exhaust exiting from the exhaust pipes is hot enough to melt or damage tires. Keep all bike tires totally away from the direct exhaust flow.
- Bikes fitted with large accessories (such as child carrying seat) will greatly increase the possibility of interference with mounting to the rack on the vehicle.
- After reading this manual, should you have any additional questions regarding the compatibility, fitting and/or use of this rack, please call Customer Service at 800-234-6992.

**WARNING:**

- **DO NOT USE THIS BIKE CARRIER ON A TRAILER OR 5<sup>th</sup> WHEEL R.V.**
- Improper mounting will void the rack warranty.
- Damage to bicycles or rack due to ground clearance problems are not covered by warranty.
- Not for off road use.



**Descripción:** Trunk Mount 3 Bike Carrier

**Contenidos del Kit:**

Ensamble de apoyo principal	1	Correas de las hebillas de leva lateral	2
Tubo de apoyo superior	1	Gancho de baúl	2
Tubo de apoyo inferior	1	Perillas de ajuste	4
Correas de gancho inferior/superior	4	Perno de carruaje ¼-20 x 1 ½	8
Correa de la base	6	Tuerca Nylock ¼-20	4

**Instrucciones de ensamble:**

1. Alinee los orificios de montaje del tubo de apoyo superior con los orificios en el ensamble de apoyo principal. Use un perno de carruaje de ¼ que se suministra y la tuerca de bloqueo de nylon de ¼ que se suministra para amarrar el tubo de apoyo superior al apoyo principal. **NO APRIETE EN EXCESO.** El tubo de apoyo también debe poder rotar libremente. (Fig. 1)
2. Alinee los orificios de montaje en el tubo de apoyo superior con la ranura de ajuste en el ensamble de apoyo principal. Use un perno de carruaje de ¼ que se suministra y la perilla de ajuste para amarrar el tubo al apoyo principal. (Fig. 1)
3. Repita los pasos 1 y 2 para el tubo de apoyo inferior.
4. Pase las correas de las hebillas de leva lateral a través de las ranuras de la correa lateral en los soportes laterales del ensamble de apoyo principal y a través de la ranura en el gancho del baúl. (Fig. 2)
5. Inserte las correas de gancho inferior/superior a través de las hebillas de leva del ensamble del apoyo principal. (Fig. 3)

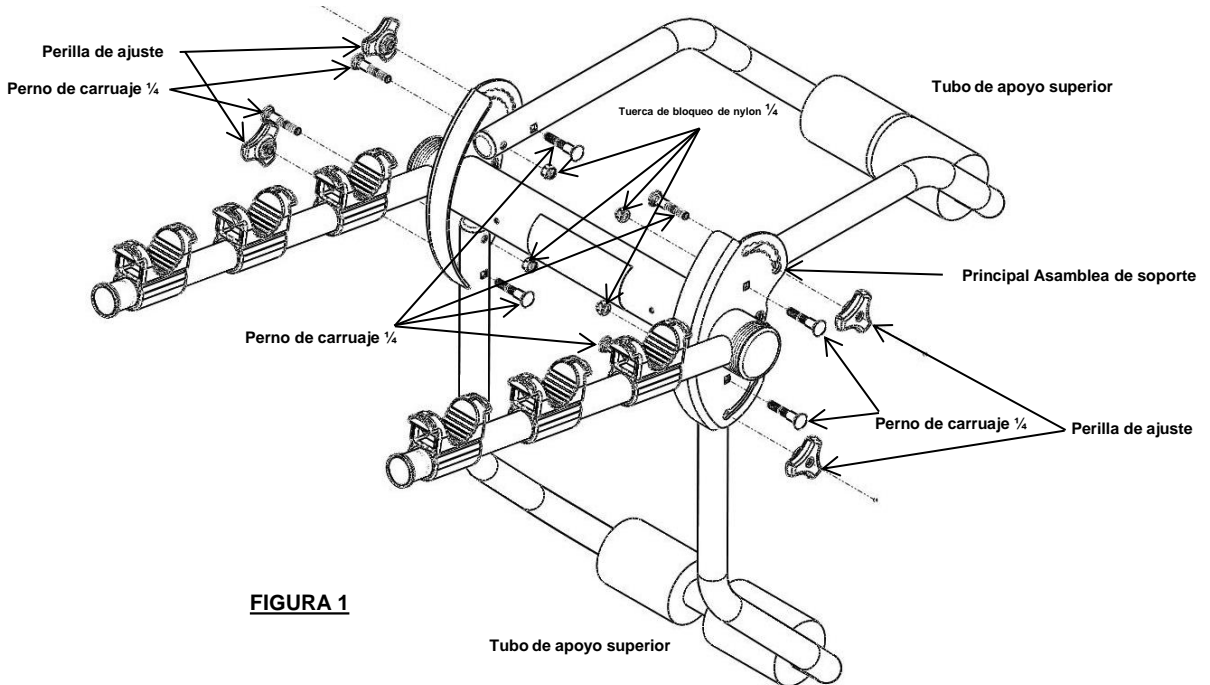

**FIGURA 1**



**Descripción:** Trunk Mount 3 Bike Carrier

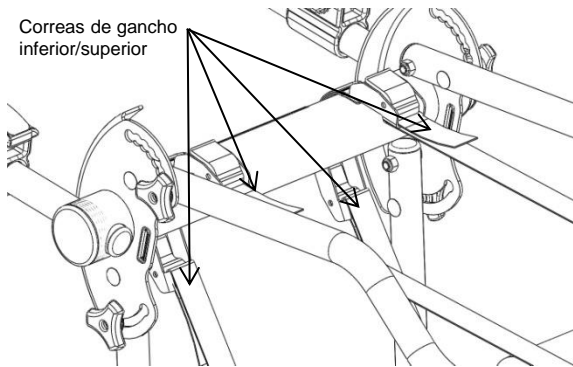

**FIGURA 2**

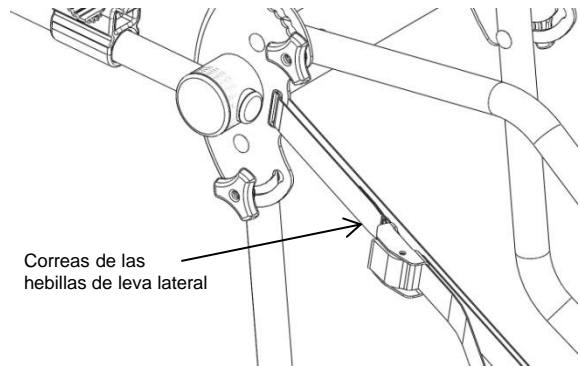

**FIGURA 3**

**Montaje de la parrilla al vehículo:**

1. Afloje las perillas de ajuste del tubo de apoyo inferior y rote el tubo de apoyo inferior a la posición abierta. Apriete las perillas de ajuste.
2. Descanse el tubo de apoyo inferior en el parachoques del vehículo, en la placa del vehículo o en una porción vertical del baúl. Encuentre la posición más sólida posible. NO apoye contra vidrio, parachoques plástico sin el apoyo, etiquetas del vehículo o láminas de metal delgadas flexibles.
3. Afloje las perillas de ajuste del tubo de apoyo superior y rote el tubo de apoyo superior de manera que haga contacto con el vehículo. Los brazos del ensamble del apoyo principal deben estar en un ángulo ligeramente hacia arriba (10 -20 grados) Apriete las perillas de ajuste. Si hay un deflector presente, las correas se deben dirigir debajo del deflector, si es posible. Nunca instale a vidrio, plástico o guarnición.
4. Instale las correas del gancho inferior al borde inferior del baúl. Asegure que las correas no estén cercanas al escape del vehículo.
5. Centre la parrilla en el vehículo y lentamente apriete cada correa de manera uniforme, alternando a medida que aprieta (arriba izquierda, abajo derecha, abajo izquierda, arriba derecha).
6. Una los ganchos de la correa lateral al borde lateral del baúl. Apriete de manera uniforme, alternando de lado a lado.

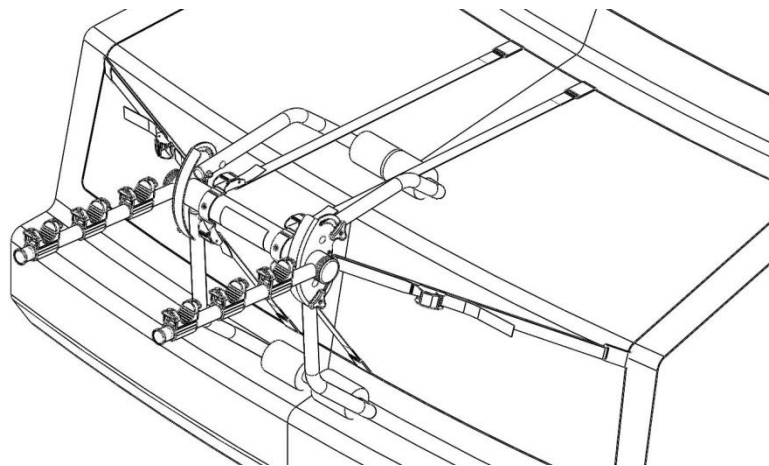

**FIGURA 4**



**Descripción:** Trunk Mount 3 Bike Carrier**Carga de bicicletas:**

1. Cargue la primera bicicleta de manera que el engranaje y el descarrillador estén orientados hacia fuera del vehículo. Cargue de manera que el tubo superior de la bicicleta descansa sobre la base de la parrilla.
2. Use una correa de la base a través de la base y sobre el tubo superior de la bicicleta. Asegure presionando el gancho y el bucle juntos. Revise para revisar que la bicicleta esté segura y no se pueda salir de la base.
3. Cargue las bicicletas adicionales según se describe en el paso 1 y 2, alternando la dirección de cada una.
4. Las bicicletas se deben cargar colocando las bicicletas más pesadas más cercanas al vehículo.

Correa de la base

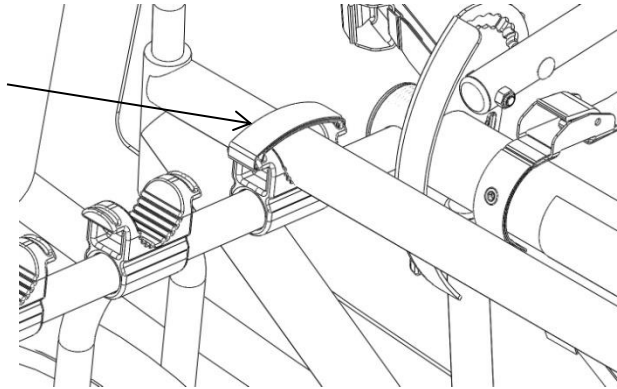
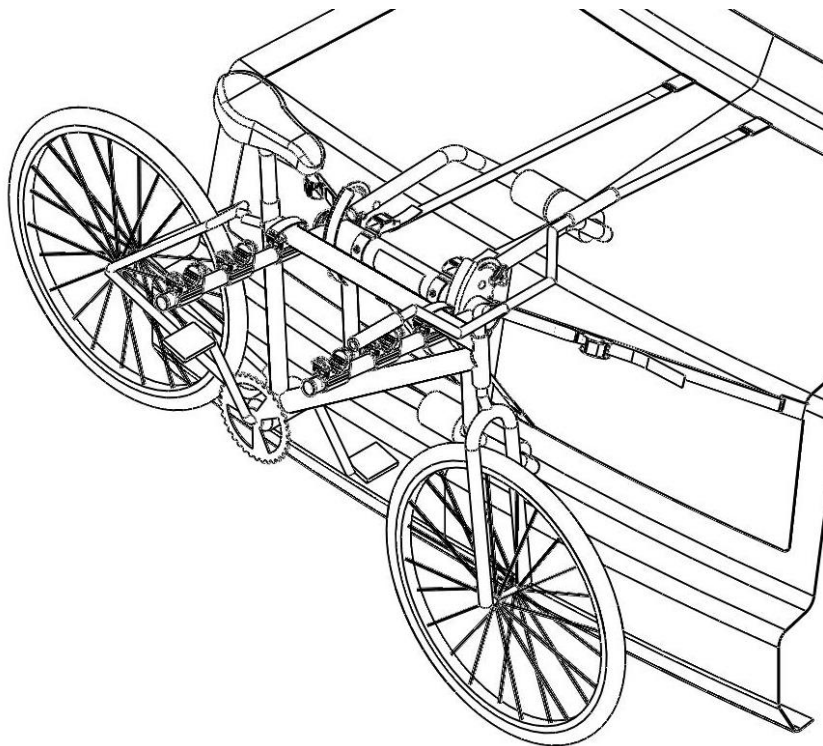
**FIGURA 5****FIGURA 6**

**Descripción:** Trunk Mount 3 Bike Carrier**NOTAS IMPORTANTES:**

- Esta parrilla de bicicleta está diseñada para cargar hasta tres (3) bicicletas, siempre y cuando el peso máximo de la parrilla no supere 40 kgs ó 90 lbs.
- Los vehículos con un baúl severamente curvo a lo largo del borde superior no se deben usar con esta parrilla. Las correas podrían deslizarse al lado, lo que causa que su parrilla y bicicletas se caigan del vehículo.
- Siempre revise las correas de amarre y velcro para verificar que estén bien amarradas antes de cada viaje.
- Reemplace las correas si parecen gastadas o raídas.
- El ajuste e instalación correctos de este cargador a su vehículo específico es crucial, y es la responsabilidad del propietario.
- El uso incorrecto de este producto podría resultar en daños a su vehículo, su bicicleta o incluso otros vehículos detrás de usted (como resultado de colisión o por intentar evitar las bicicletas y/o la parrilla al caerse).
- Cuando se deja el cargador de bicicletas en exteriores por periodos prolongados de tiempo el acabado perderá su brillo. Se recomienda que cuando no esté en uso, la parrilla se debe guardar en interiores.
- Tome la precaución de agregar protección a cualquier área de la bicicleta que toque otra bicicleta o cualquier parte del vehículo.  
Pueden ocurrir y ocurrirán daños (a sus bicicletas y/o al vehículo) si no hay precaución al cargar y transportar las bicicletas, y use protección donde sea necesario.
- Las llantas de las bicicletas se deben mantener a 6" de distancia de los tubos de escape del vehículo. El escape de alta temperatura que sale del tubo de escape es suficientemente caliente para derretir o dañar las llantas. Mantenga todas las llantas de las bicicletas totalmente lejos del flujo directo del escape.
- Las bicicletas con accesorios grandes (como un asiento para niño) aumentará en gran medida la posibilidad de interferencia con el montaje a la parrilla del vehículo.
- Después de leer este manual, si usted tiene cualquier pregunta adicional respecto a la compatibilidad, ajuste y/o uso de esta parrilla, llave a su concesionario autorizado de ProSeries® más cercano o a Servicio Técnico de Cequent.

**ADVERTENCIA:**

- **NO USE ESTE CARGADOR DE BICICLETA EN UN REMOLQUE O VEHÍCULO DE RECREACIÓN DE 5TA RUEDA.**
- El montaje incorrecto invalidará la garantía de la parrilla.
- El daño a las bicicletas o parrilla debido a problemas de despeje del piso no está cubierto por la garantía.
- No use fuera de la carretera.





Description : Trunk Mount 3 Bike Carrier

**L'ensemble comprend :**

Assembl. de support principal	1	Sangles d'arrimage à boucle à came	2
Tube-support supérieur	1	Crochet de coffre	2
Tube-support inférieur	1	Boutons de réglage	4
Sangles de crochet sup. / inf.	4	Boulon de carrosserie ¼-20 x 1 ½	8
Sangle de berceau	6	Écrou nylock ¼-20	4

**Instructions de montage :**

1. Aligner les trous de montage du tube-support supérieur sur ceux de l'assemblage de support principal. À l'aide d'un boulon de carrosserie ¼ et d'un contre-écrou ¼ en nylon, fixer le tube-support supérieur au support principal. **NE PAS SERRER À L'EXCÈS.** Le tube-support doit pouvoir pivoter librement. (Fig. 1)
2. Aligner les trous de montage du tube-support supérieur sur la fente d'ajustement de l'assemblage de support principal. À l'aide d'un boulon de carrosserie ¼ et d'un bouton de réglage, fixer le tube-support au support principal. (Fig. 1)
3. Répéter les étapes 1 et 2 pour le tube-support inférieur.
4. Passer les sangles d'arrimage à boucle à came dans les fentes de sangle latérales situées sur les supports latéraux de l'assemblage de support principal, puis dans la fente du crochet de coffre. (Fig. 2)
5. Faire passer les sangles de crochet supérieures / inférieures dans les boucles à came de l'assemblage de support principal. (Fig. 3)

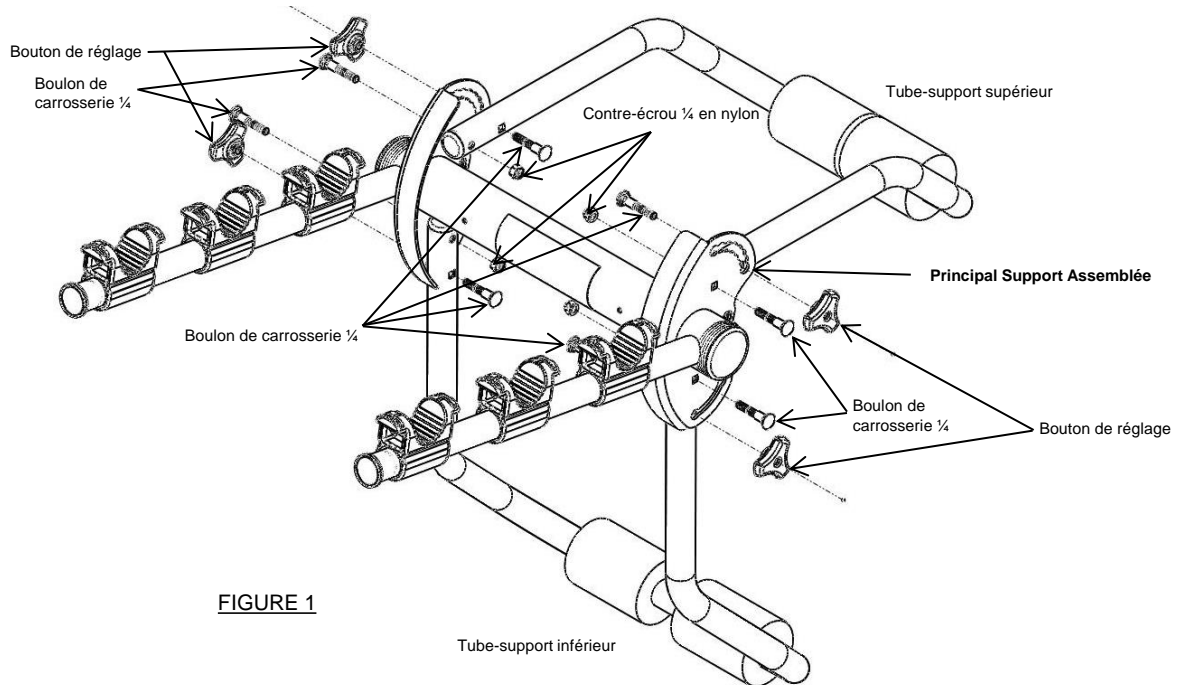

**FIGURE 1**



Description : Trunk Mount 3 Bike Carrier

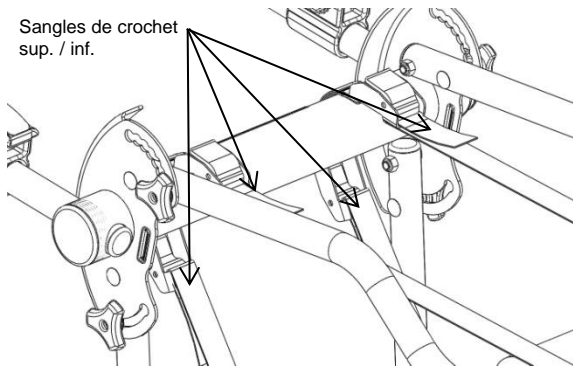

**FIGURE 2**

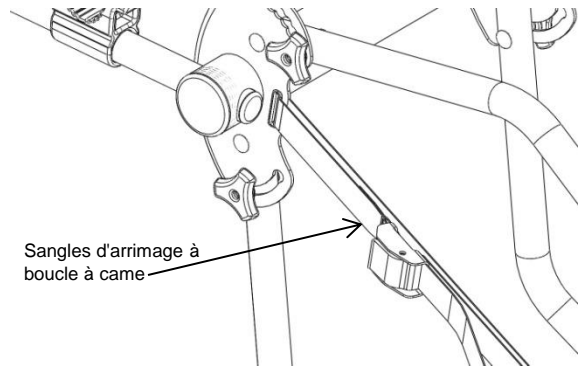

**FIGURE 3**

**Montage du porte-vélos sur le véhicule:**

1. Desserrer les boutons de réglage du tube-support inférieur et tourner ce dernier dans la position ouverte. Serrer les boutons de réglage.
2. Appuyer le tube-support inférieur sur le pare-chocs du véhicule, sur la plaque d'immatriculation, ou sur une partie verticale du coffre ou du hayon. Choisir la position la plus solide possible. NE PAS appuyer le tube-support sur du verre, un pare-chocs de plastique sans support, des insignes du véhicule, ni sur une tôle mince flexible.
3. Desserrer les boutons de réglage du tube-support supérieur et tourner ce dernier de façon qu'il touche le véhicule. Les bras de l'assemblage du support principal doivent présenter un léger angle vers le haut (10 à 20 degrés). Serrer les boutons de réglage.
4. Fixer les sangles de crochet supérieures au bord supérieur du coffre ou du hayon. Si un déflecteur (aileron) est présent, les sangles doivent passer en-dessous si possible. Ne jamais fixer sur du verre, du plastique ou une garniture.
5. Fixer les sangles de crochet inférieures au bord inférieur du coffre ou du hayon. S'assurer que la sangle ne passe pas à proximité de l'échappement.
6. Centrer le porte-vélos sur le véhicule et serrer lentement et uniformément chaque sangle, en alternant le serrage (gauche supérieure, droite inférieure, gauche inférieure, droite supérieure).
7. Fixer les crochets de sangle latéraux au bord latéral du coffre ou du hayon. Serrer uniformément, en alternant d'un côté à l'autre.

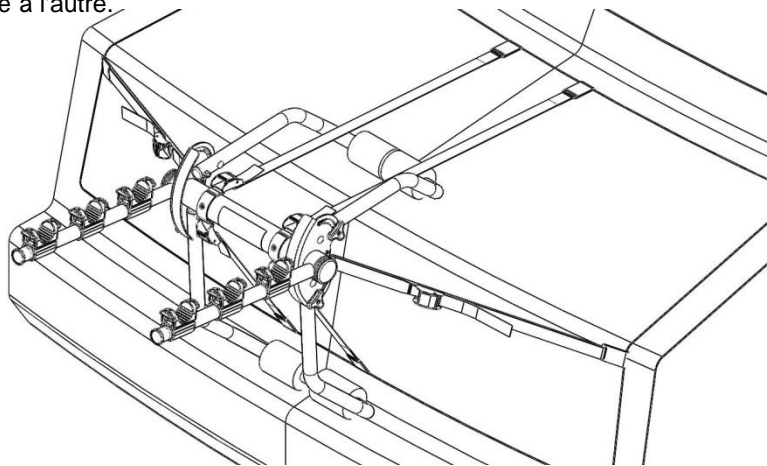
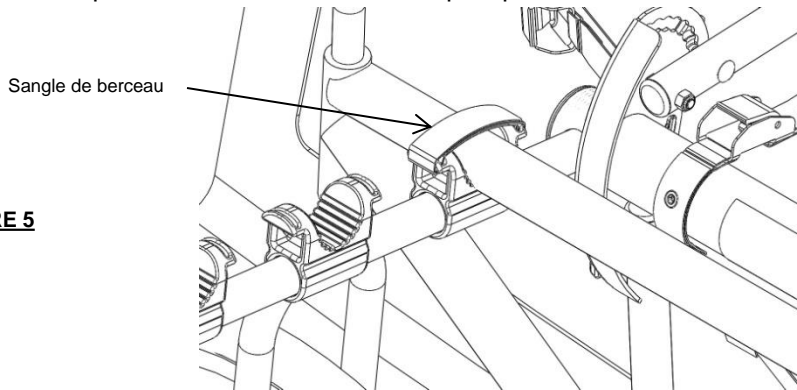
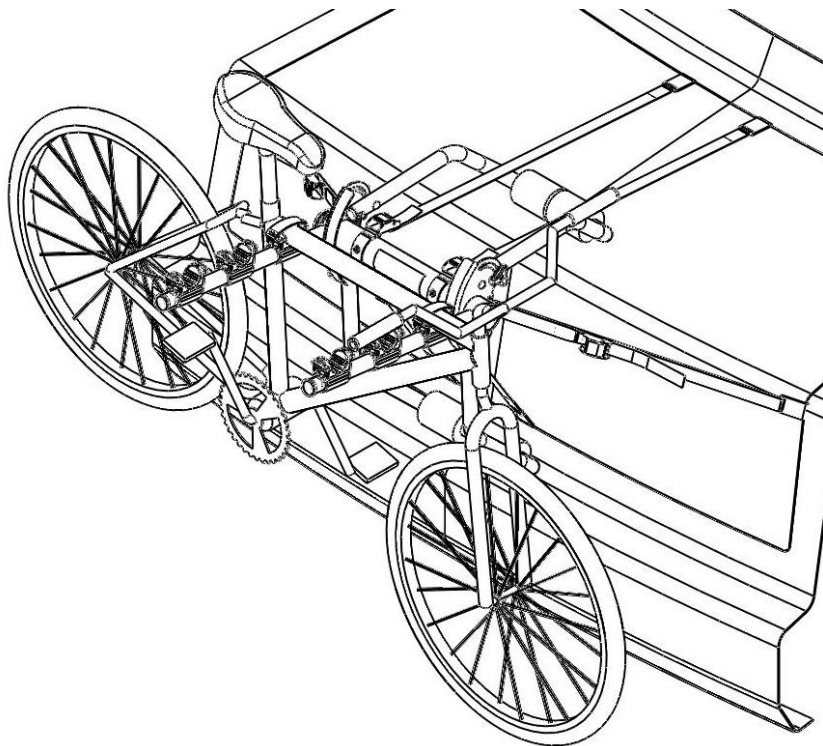

**FIGURE 4**



**Description : Trunk Mount 3 Bike Carrier****Chargement des vélos :**

1. Charger le premier vélo de façon que les engrenages et le dérailleur soient du côté opposé au véhicule. Charger de façon que le tube supérieur du vélo repose dans les berceaux du porte-vélos.
2. Faire passer une sangle de berceau dans les berceaux et par-dessus le tube supérieur du vélo. Fixer en accrochant le crochet à la boucle. Vérifier que le vélo est solidement attaché et dans l'impossibilité d'être expulsé hors du berceau.
3. Charger les autres vélos selon la description des étapes 1 et 2, en alternant leur direction.
4. Les vélos les plus lourds doivent se trouver plus près du véhicule.

**FIGURE 5****FIGURE 6**

Description : Trunk Mount 3 Bike Carrier**NOTES IMPORTANTES:**

- Ce porte-vélos a été conçu pour transporter trois (3) vélos, en autant que le poids maximum qu'il supporte ne dépasse pas 40 kg (90 lb).
- Les véhicules dont le coffre ou le hayon présente un bord supérieur très incurvé ne doivent pas recevoir ce porte-vélos. Les sangles risquent de glisser sur le côté, causant la chute du porte-vélos et des vélos du véhicule.
- Toujours vérifier le serrage adéquat des sangles d'arrimage et des sangles velcro avant chaque déplacement.
- Remplacer les sangles si elles semblent usées ou effilochées.
- L'installation adéquate de ce porte-vélos sur le véhicule est critique et la responsabilité en incombe au propriétaire du véhicule seulement.
- L'usage incorrect de ce produit risque d'endommager votre véhicule, vos vélos, voire même d'autres véhicules derrière vous (suite à une collision avec les vélos ou le porte-vélos, ou en tentant de les éviter).
- Le fini perdra son lustre si le porte-vélos est laissé à l'extérieur pendant une période prolongée. Quand il n'est pas utilisé, il est recommandé de ranger le porte-vélos à l'intérieur.
- Veiller à protéger toute partie des vélos qui touche à un autre vélo ou une partie quelconque du véhicule. Des dommages risquent de survenir (aux vélos et/ou au véhicule) si l'on ne prend pas des précautions durant le chargement et le transport des vélos, par exemple en plaçant du rembourrage de protection là où c'est nécessaire.
- Les pneus des vélos doivent se trouver à une distance minimum de 6 po (15 cm) des tuyaux d'échappement du véhicule. La température élevée à la sortie de ces tuyaux est suffisante pour faire fondre ou endommager les pneus. Tenir tous les pneus des vélos totalement à l'écart de la trajectoire directe des gaz d'échappement.
- Les vélos munis d'accessoires volumineux (comme un fauteuil porte-bébé) augmenteront substantiellement la possibilité de gêner leur chargement sur le porte-vélos.
- Si, après avoir lu ce manuel, des questions subsistent concernant la compatibilité, l'installation ou l'utilisation de ce porte-vélos, veuillez contacter votre revendeur autorisé ProSeries® le plus proche ou le Service technique de Cequent.

**AVERTISSEMENT:**

- NE JAMAIS UTILISER CE PORTE-VÉLOS SUR UNE REMORQUE OU UN VÉHICULE RÉCRÉATIF À SELLETTE.
- Un montage inadéquat annulera la garantie du porte-vélos.
- Les dommages au vélo ou au porte-vélos causés par un problème lié à la garde au sol ne sont pas couverts par la garantie.
- Ce porte-vélos ne convient pas à utilisation hors route.